

(EN) Assembly Instruction

(DK) Monteringsvejledning

(DE) Montageanleitung

(FR) Notice de montage

(NL) Montage-voorschrift

(SV) Monteringsanvisning

(NO) Monteringsveiledning

(ES) Instrucciones de montaje

Subject to alteration without further notice · Ret til ændringer forbeholdes · Recht auf Änderungen sind vorbehalten
 Nous nous réservons le droit d'apporter toutes modifications pour l'amélioration de nos produits sans préavis · Wijzigingen voorbehouden
 Rätten till ändringar förbehålles · Vi forbeholder oss rett til endringer · Salvo variaciones

EN

Shorten the flexible hose if necessary. Apply the attached sealing compound to the ends of the clean flexible hose. Screw on the connecting pieces T5188 and T4630 to the ends of the tube. Spread out the compound within 15 minutes. The sealing compound hardens in 24 hours.

DK

Flexslangen kan afkortes efter behov. Den medsendte tætningsmasse påføres enderne af den rene og fedtfrie flexslange. Overgangsstykkerne T5188 og T4630 påskrues. Fugerne efterglattes inden for 15 min. Efter 24 timer er tætningsmassen gennemhærdet.

DE

Den flexiblen Schlauch nach Bedarf kürzen. Die beiden Aussenflächen der sauberen/trockenen Schlauchenden mit der beigelegten Dichtungsmasse bestreichen. Die Übergangsröhre T5188 und T4630 aufschrauben. Die Fugen innerhalb 15 Minuten nachglatten. Nach 24 Stunden ist die Dichtungsmasse gehärtet.

FR

Raccourcir le tuyau de vidange flexible si n cessaire. Appliquer le produit d' tanch it fourni aux extr mit s et sur la face externe du flexible pr alablement nettoy. Visser les raccords T5188 et T4630 sur le tuyau. Le jointage doit tre totalement effectu en 15 minutes. 24 heures sont n cessaires pour la prise d finitive du joint d' tanch it.

NL

De flexible slang naar behoefte inkorten. De beide buitenkanten van de schoongemaakte en vetrijie slangeinden met de bijgevoegde kit insmeren. De aansluitmoffen T5188 en T4630 op de slang draaien. De overgebleven kit binnen 15 minuten vlakstrijken. Na 24 uur is de kit uitgehard.

SV

Flexislangen kan kortas av efter behov. Den medpackade tätningmassan påförs ändarna på flexislangen, som är ren och fri från fett. Skruva på anslutningarna T5188 och T4630. Applicera massan på fogarna inom 15 minuter. Efter 24 timmar har tätningmassan härdat helt och hållet.

NO

Kutt flexslangen hvis det er nødvendig. Påfør den medfølgende tetningsmassen på endene av den rene og fettfri flexslangen. Monter overgangsstykkene T5188 og T4630. Fugene glattes etter innen 15 min. Tetningsmassen er gjennomherdet etter 24 timer.

ES

Acortar el tubo flexible de desag e si es necsario. Limpiar los extremos del tubo y aplicar en la parte exterior la pasta de sellado. Roscar los racores de conexi n T5188 y T4630 en el tubo. Alisar las juntas al cabo de 15 minutos. Tiempo de endurecimiento 24 horas aproximadamente.

R2071

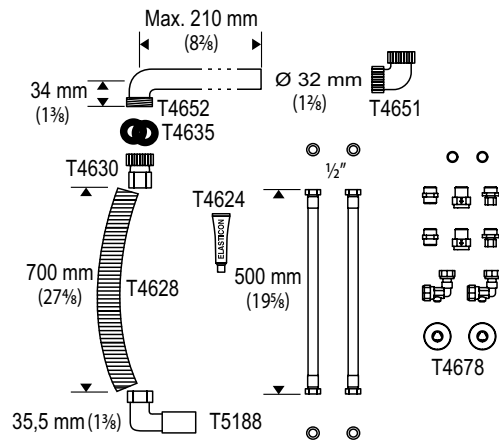

R2074

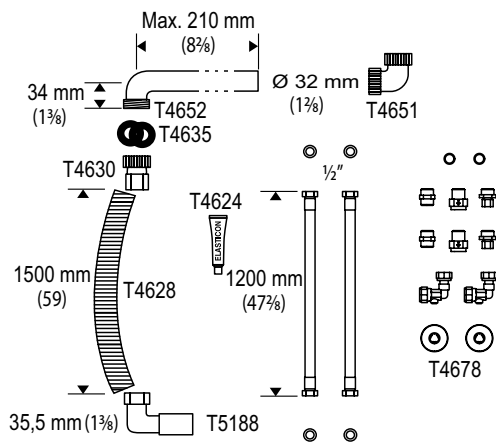

R2075

